

ENCASTRE

La instalación tradicional abatible permite crear un ambiente uniforme y homogéneo, sin interrupciones. Para quien busca alineación máxima y diseño lineal total, las campanas empotradas representan la solución que permite personalizar de la mejor manera su cocina. El empotrado perfecto entre los armarios de pared permiten la continuidad de la mirada, ocultando en el interior del producto el corazón tecnológico. El innovador sistema anticondensación no-drip garantiza la mejor protección para los armarios de pared, captando las gotas de vapor en subida, antes de que se dispersen al ambiente. Aliadas discretas al igual que preciosas.

A instalação tradicional de ocultação permite criar um ambiente uniforme e homogéneo, sem interrupções. Para quem procura o alinhamento máximo e a linearidade total, os exaustores encastráveis são a solução capaz de melhor personalizar a sua cozinha. O encastre perfeito entre os móveis pendurados na parede permite uma continuidade do olhar, ocultando dentro do produto o coração tecnológico. O inovador sistema anti-condensação no-drip garante a melhor proteção aos móveis pendurados na parede, capturando as gotas de vapor em ascensão, antes de se espalharem pelo ambiente. Aliados tão discretos quanto preciosos.



BOXIN NO DRIP

ELICA DESIGN CENTER

60 - 90 - 120 cm
 Aspirante Aspirante
 Acero inoxidable Aço inoxidável

CM 50	CM 62	Ø150	A CLASE ENERGÉTICA (A++/D)	MOTOR 800	

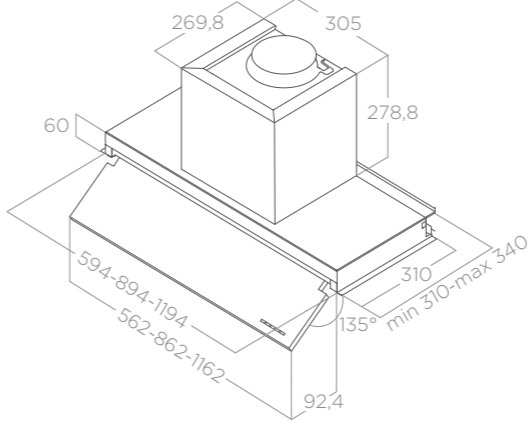

La primera campana de encastre de Elica que gracias a sus sistemas mecánicos y eléctricos permite solucionar a 360 °el problema de la condensación. El sistema está concebido para impedir la caída de gotas sobre la placa de cocción y proteger los muebles de pared del vapor.

O primeiro exaustor de encastre da Elica para resolver o problema da condensação, com sistemas mecânicos e elétricos capazes de garantir uma solução a 360°. O sistema foi projetado para impedir a queda de gotas sobre a placa e para resguardar do vapor os móveis de parede.

ILUMINACIÓN ILUMINAÇÃO

Tipo Tipo	LED 2x2,5W
Intensidad Intensidade	381 LUX
Temperatura Temperatura	3500 K

RENDIMIENTO PERFORMANCE

Mandos Comandos	Control táctil 3V+I Botoneira eletrônica 3V+I
Nivel sonoro min-max Nivel de ruído min-max	34 - 66 db(A)
Consumo total Absorção total	255 W

Filtros de grasa de aluminio incluidos Filtros anti-gordura de alumínio incluídos

ACCESORIOS ACESSÓRIOS

Filtro de carbón Filtro de carvão	CFC0140343
Filtro de carbón regenerable Filtro de carvão regenerável	CFC0162221
Kit de chimenea H12 IX Kit de chaminé H12 IX	KIT0091876
Kit de chimenea telescópica h18,5+h18,5 IX Kit de chaminé telescópico h18,5 + h18,5 IX	KIT0141458
Difusor de aire Ø150 Difusor de ar Ø150	KIT0162617

MODELO MODELO

BOXIN NO DRIP IX/A/60	PRF0157712A
BOXIN NO DRIP IX/A/90	PRF0156613A
BOXIN NO DRIP IX/A/120	PRF0157280A



BOXIN DRY

DESIGN FABRIZIO CRISÀ





BOXIN DRY

DESIGN FABRIZIO CRISÀ

60 - 90 - 120 cm
 Aspirante Aspirante
 Acero inoxidable Aço inoxidável

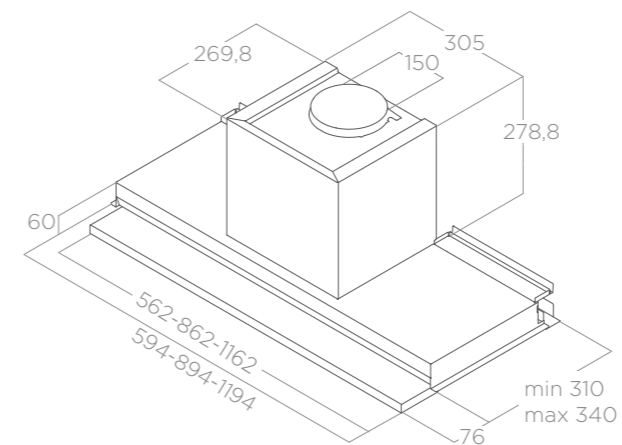

El diseño del producto ha sido pensado para reducir la capacidad de contacto del vapor generado por la cocción con las superficies de la campana, previniendo la formación de la condensación a través de un sistema mecánico y evitando molestos escurrimientos en la placa de cocción.

O design do produto foi projetado para reduzir a capacidade de contato do vapor gerado pelo cozimento com as superfícies do exaustor, prevenindo a formação de condensação através de um sistema mecânico e evitando o gotejamento irritante na placa de fogão.

ILUMINACIÓN ILUMINAÇÃO

Tipo Tipo	LED 2x2.1W - LED 3x2.1W (120cm)
Intensidad Intensidade	181 LUX - 211 LUX (120cm)
Temperatura Temperatura	3500 K

RENDIMIENTO PERFORMANCE

Mandos Comandos	Control táctil 3V+I Botoneira eletrônica 3V+I
Nivel sonoro min-max Nivel de ruído min-max	52 - 67 db(A)
Consumo total Absorção total	255 W

Filtros de grasa de acero inoxidable incluidos Filtros anti-gordura em aço inoxidável incluídos

ACCESORIOS ACESSÓRIOS

Filtro de carbón Filtro de carvão	CFC0140343
Filtro de carbón regenerable Filtro de carvão regenerável	CFC0162221
Kit de chimenea H12 IX Kit de chaminé H12 IX	KIT0091876
Kit de chimenea telescópica h18,5+h18,5 IX Kit de chaminé telescópico h18,5 + h18,5 IX	KIT0141458
Difusor de aire Ø150 Difusor de ar Ø150	KIT0162617

MODELO MODELO

BOXIN DRY IX/A/60	PRF0181274
BOXIN DRY IX/A/90	PRF0181068
BOXIN DRY IX/A/120	PRF0181338



BOXIN ADVANCE

DESIGN FABRIZIO CRISÀ

60 - 90 - 120 cm
Aspirante Aspirante
Acero inoxidable Aço inoxidável

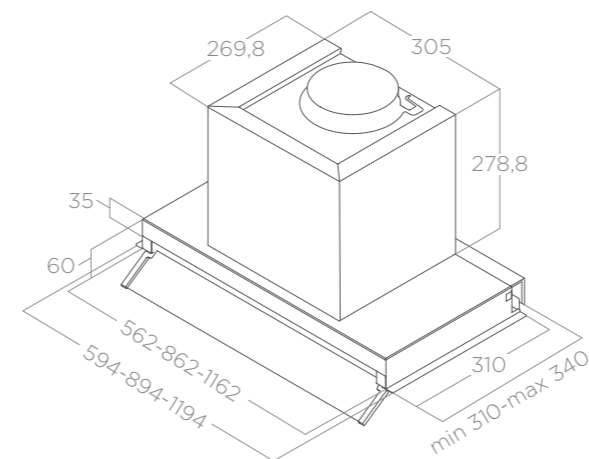

La campana está equipada con la función Airmatic que gracias a un sensor inteligente permite su encendido con total autonomía. Esto asegura un aire limpio en la casa en todo momento del día y una mayor protección del mueble superior y de los demás muebles de cocina. O exaustor é equipado com a função Airmatic que, graças a um sensor inteligente, permite sua ignição em total autonomia. Isto garante ar limpo em casa por todo o dia, e maior proteção do armário de parede e móveis de cozinha.

ILUMINACIÓN ILUMINAÇÃO

Tipo Tipo	STRIP LED 1X7W
Intensidad Intensidade	421 LUX
Temperatura Temperatura	3000 - 3500 - 4000 K

RENDIMIENTO PERFORMANCE

Mandos Comandos	Control táctil 3V+I Botoneira eletrônica 3V+I
Nivel sonoro min-max Nivel de ruído min-max	50 - 64 db(A)
Consumo total Absorção total	257 W

Filtros de grasa de acero inoxidable incluidos Filtros anti-gordura em aço inoxidável incluídos

ACCESORIOS ACESSÓRIOS

Filtro de carbón Filtro de carvão	CFC0140343
Filtro de carbón regenerable Filtro de carvão regenerável	CFC0162221
Kit de chimenea H12 IX Kit de chaminé H12 IX	KIT0091876
Kit de chimenea telescópica h18,5+h18,5 IX Kit de chaminé telescópico h18,5 + h18,5 IX	KIT0141458
Difusor de aire Ø150 Difusor de ar Ø150	KIT0162617

MODELO MODELO

BOXIN ADVANCE IX/A/60	PRF0180599
BOXIN ADVANCE IX/A/90	PRF0181497
BOXIN ADVANCE IX/A/120	PRF0182703



BOXIN PLUS

ELICA DESIGN CENTER

60 - 90 - 120 cm
 Aspirante Aspirante
 Acero inoxidable + vidrio blanco
 Aço inoxidável + vidro branco

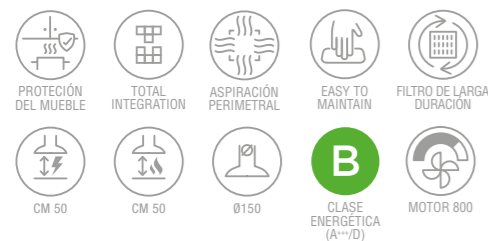

ILUMINACIÓN ILUMINAÇÃO	
Tipo Tipo	Led 2x2,5 W
Intensidad Intensidade	381 LUX
Temperatura Temperatura	3500 K

RENDIMIENTO PERFORMANCE	
Mandos Comandos	Rotativo mecánico 3V Rotativo mecánico 3V
Nivel sonoro min-max Nivel de ruído min-max	49 - 70 db(A)
Consumo total Absorção total	255 W

Filtros de grasa de aluminio incluidos Filtros anti-gordura de alumínio incluídos

ACCESORIOS ACESSÓRIOS	
Filtro de carbón Filtro de carvão	CFC0140343
Filtro de carbón regenerable Filtro de carvão regenerável	CFC0162221
Kit de chimenea H12 IX Kit de chaminé H12 IX	KIT0091876
Kit de chimenea telescópica h18,5+h18,5 IX Kit de chaminé telescópico h18,5 + h18,5 IX	KIT0141458
Difusor de aire Ø150 Difusor de ar Ø150	KIT0162617

MODELO MODELO	
BOX IN PLUS IXGL/A/60	PRF0097795A
BOX IN PLUS IXGL/A/90	PRF0097796A
BOX IN PLUS IXGL/A/120	PRF0097797A

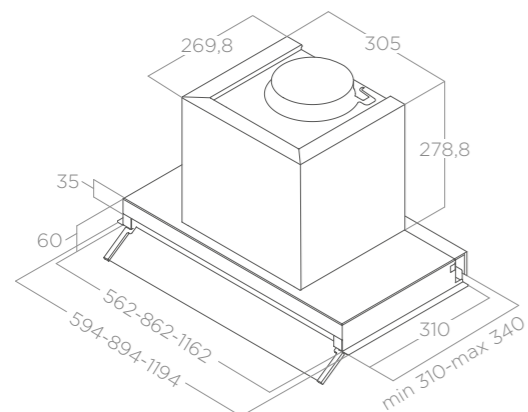

BOXIN

ELICA DESIGN CENTER

60 - 90 - 120 cm
 Aspirante Aspirante
 Acero inoxidable, negro mate
 Aço inoxidável, preto mate



ILUMINACIÓN ILUMINAÇÃO	
Tipo Tipo	Led 2x2,5 W
Intensidad Intensidade	381 LUX
Temperatura Temperatura	3500 K

RENDIMIENTO PERFORMANCE	
Mandos Comandos	Rotativo mecánico 3V Rotativo mecánico 3V
Nivel sonoro min-max Nivel de ruído min-max	50 - 70 db(A)
Consumo total Absorção total	255 W

Filtros de grasa de aluminio incluidos Filtros anti-gordura de alumínio incluídos

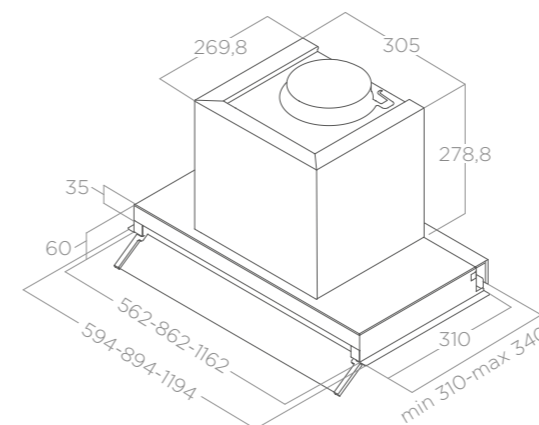

ACCESORIOS ACESSÓRIOS	
Filtro de carbón Filtro de carvão	CFC0140343
Filtro de carbón regenerable Filtro de carvão regenerável	CFC0162221
Kit de chimenea H12 IX Kit de chaminé H12 IX	KIT0091876
Kit de chimenea telescópica h18,5+h18,5 IX Kit de chaminé telescópico h18,5 + h18,5 IX	KIT0141458
Difusor de aire Ø150 Difusor de ar Ø150	KIT0162617

MODELO MODELO	
BOXIN LX/IX/A/60	PRF0114760A
BOXIN LX/IX/A/90	PRF0114761A
BOXIN LX/IX/A/120	PRF0114762A
BOXIN LX/BL MAT/A/60	PRF0172166
BOXIN LX/BL MAT/A/90	PRF0172167
BOXIN LX/BL MAT/A/120	PRF0172168



LEVER

ELICA DESIGN CENTER

60 - 90 - 120 cm
 Aspirante Aspirante
 Acero inoxidable + vidrio
 Aço inoxidável + vidro

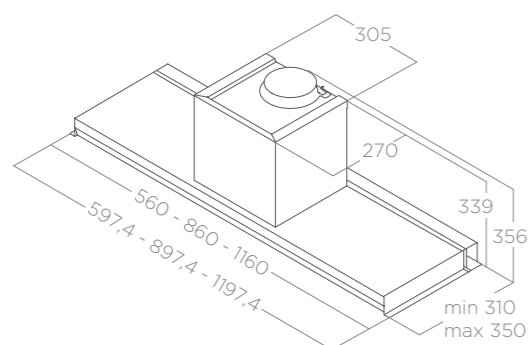

Producto con un diseño esencial que se integra completamente en el mueble. Está equipado con una visera frontal que protege la puerta durante el proceso de cocción, transportando el vapor a la zona de aspiración.

Produto com design essencial que se integra totalmente no armário de parede. É dotado de uma viseira frontal que protege a porta durante o processo de cozedura, encaminhando o vapor para a área de aspiração.

	ILUMINACIÓN ILUMINAÇÃO
Tipo Tipo	LED 2x2,5W
Intensidad Intensidade	145 LUX
Temperatura Temperatura	3500 K

	RENDIMIENTO PERFORMANCE
Mandos Comandos	Pulsador mecánico 3V Botoneira mecânica 3V
Nivel sonoro min-max Nivel de ruído min-max	46 - 67 db(A)
Consumo total Absorção total	255 W

Filtros de grasa de aluminio incluidos Filtros anti-gordura de alumínio incluídos

	ACCESORIOS ACESSÓRIOS
Filtro de carbón Filtro de carvão	CFC0140343
Filtro de carbón regenerable Filtro de carvão regenerável	CFC0162221
Difusor de aire Ø150 Difusor de ar Ø150	KIT0162617
Kit de chimenea H12 IX IX Kit de chaminé H12 IX IX	KIT0091876
Kit de chimenea telescópica h18,5+h18,5 IX Kit de chaminé telescópico h18,5 + h18,5 IX	KIT0141458

	MODELO MODELO
LEVER IX/A/56	PRF0160153
LEVER IX/A/86	PRF0160152
LEVER IX/A/116	PRF0163362



GLASS OUT IX/A/90



GLASS OUT IX/A/60

GLASS OUT

DESIGN FABRIZIO CRISÀ

60 - 90 cm
 Aspirante Aspirante
 Acero inoxidable + vidrio
 Aço inoxidável + vidro



	ILUMINACIÓN ILUMINAÇÃO
Tipo Tipo	Strip Led 1x7 W
Intensidad Intensidade	141 LUX
Temperatura Temperatura	4000 K

	RENDIMIENTO PERFORMANCE
Mandos Comandos	Control táctil 3V+I Botoneira eletrónica 3V+I
Nivel sonoro min-max Nivel de ruído min-max	53 - 61 db(A)
Consumo total Absorção total	227 W

Filtros de grasa de aluminio incluidos Filtros anti-gordura de alumínio incluídos

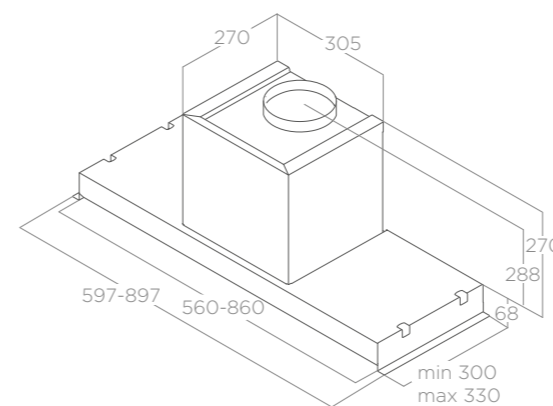

	ACCESORIOS ACESSÓRIOS
Filtro de carbón Filtro de carvão	CFC0140343
Filtro de carbón regenerable Filtro de carvão regenerável	CFC0162221
Kit de chimenea H12 IX Kit de chaminé H12 IX	KIT0091876
Kit de chimenea telescópica h18,5+h18,5 IX Kit de chaminé telescópico h18,5 + h18,5 IX	KIT0141458
Difusor de aire Ø150 Difusor de ar Ø150	KIT0162617

	MODELO MODELO
GLASS OUT IX/A/60	PRF0109787
GLASS OUT IX/A/90	PRF0109788



CIAK 2.0 S GR/A/90



CIAK 2.0 S GR/A/60



CIAK 2.0 S

ELICA DESIGN CENTER

60 - 90 cm
Aspirante Aspirante
Silver Silver

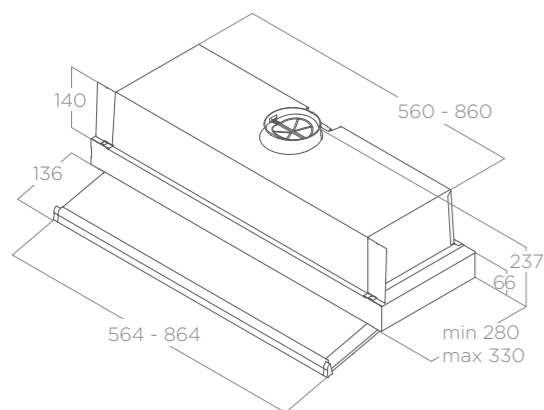
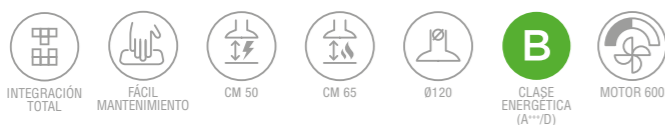

Producido con un diseño muy simple y esencial se esconde completamente en el mueble. Está equipado con una visera frontal que protege la puerta durante el proceso de cocción canalizando el vapor a través de la zona de aspiración. O produto com um design muito simples e essencial se esconde completamente no armário. Vem equipado com uma viseira frontal que protege a porta durante o processo de cozedura, canalizando o vapor para a zona de aspiração.

	ILUMINACIÓN ILUMINAÇÃO
Tipo Tipo	LED 2X2.1W
Intensidad Intensidade	141 LUX
Temperatura Temperatura	3500 K

	RENDIMIENTO PERFORMANCE
Mandos Comandos	Deslizador mecánico 3V Slider mecánico 3V
Nivel sonoro min-max Nível de ruído min-max	57 - 69 db(A)
Consumo total Absorção total	121 W

Filtros de grasa de aluminio incluidos Filtros anti-gordura de alumínio incluídos

	ACCESORIOS ACESSÓRIOS
Filtro de carbón Filtro de carvão	CFC0141571

	MODELO MODELO
CIAK 2.0 S GR/A/60	PRF0181902
CIAK 2.0 S GR/A/90	PRF0181903



CIAK 2.0 GR/A/90



CIAK 2.0 GR/A/60



CIAK 2.0

ELICA DESIGN CENTER

60 - 90 cm
Aspirante Aspirante
Silver Silver

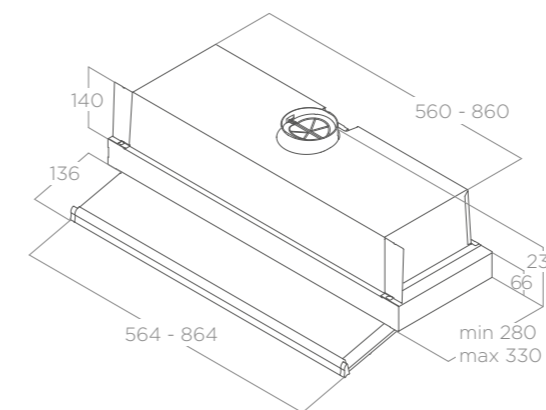

Producido con un diseño muy simple y esencial se esconde completamente en el mueble. Está equipado con una visera frontal que protege la puerta durante el proceso de cocción canalizando el vapor a través de la zona de aspiración. O produto com um design muito simples e essencial se esconde completamente no armário. Vem equipado com uma viseira frontal que protege a porta durante o processo de cozedura, canalizando o vapor para a zona de aspiração.

	ILUMINACIÓN ILUMINAÇÃO
Tipo Tipo	LED 2X3 W
Intensidad Intensidade	121 LUX
Temperatura Temperatura	2700 K

	RENDIMIENTO PERFORMANCE
Mandos Comandos	Deslizador mecánico 3V Slider mecánico 3V
Nivel sonoro min-max Nível de ruído min-max	47 - 55 db(A)
Consumo total Absorção total	121 W

Filtros de grasa de aluminio incluidos Filtros anti-gordura de alumínio incluídos

	ACCESORIOS ACESSÓRIOS
Filtro de carbón Filtro de carvão	CFC0141571

	MODELO MODELO
CIAK 2.0 GR/A/60	PRF0181896
CIAK 2.0 GR/A/90	PRF0181898



CT35 PRO

ELICA DESIGN CENTER

60 - 90 - 120 cm
 Aspirante Aspirante
 Acero inoxidable Aço inoxidável

INTEGRACIÓN TOTAL	APAGADO RETARDADO	FÁCIL MANTENIMIENTO	ALARMA DE FILTROS	ASPIRACIÓN TRASERA
CM 50	CM 65	Ø150	CLASE ENERGÉTICA (A++/D)	MOTOR 1000

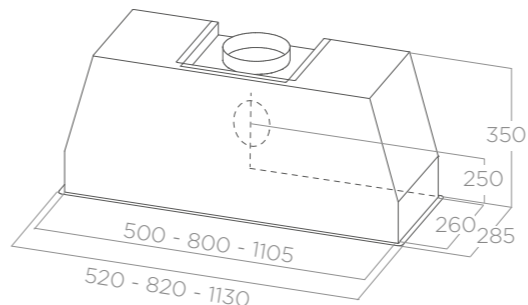

		ILUMINACIÓN ILUMINAÇÃO		
Tipo Type	STRIP LED 2x3W			
	60cm	90cm	120cm	
	121 LUX	97 LUX	73 LUX	
Intensità Intensity	4200 K	4200 K	4200 K	
Temperatura Temperature				
		RENDIMIENTO PERFORMANCE		
Mandos Comandos	Control táctil 3V+I			
	Touch control 3V+I			
Nivel sonoro min-max	60cm	90cm	120cm	
	51 - 73 db(A)	50 - 69 db(A)	52 - 69 db(A)	
Consumo total	281 W	281 W	281 W	
Absorção total				

Filtros profesionales acero inoxidable incluidos Filtros profissional de inox incluídos

ACCESORIOS ACESSÓRIOS	
Motor intermedio GME11	PRF0006209A
Motor remoto interno GME11	
Motor remoto externo GME22A (pared)	PRF0179706
Motor remoto externo GME22A (parede)	

MODELO MODELO	
CT35 PRO IX/A/60	PRF0183203
CT35 PRO IX/A/90	PRF0183209
CT35 PRO IX/A/120	PRF0183210
CT35 PRO GME IX/A/60	PRF0183213
CT35 PRO GME IX/A/90	PRF0183218
CT35 PRO GME IX/A/120	PRF0183219



COSA MANCA: PANE
BISCOTTI
FRAGOLE
MELANZANE
ZUCCHINE

HIDDEN 2.0 @
DESIGN FABRIZIO CRISÀ



HIDDEN 2.0 @ BLGL



HIDDEN 2.0 @ IX



HIDDEN 2.0 @

DESIGN FABRIZIO CRISÀ

ELICA CONNECT

60 - 80 cm

Aspirante Aspirante

Açero inoxidable, negro mate + vidrio negro

Aço inoxidável, preto mate + vidro preto

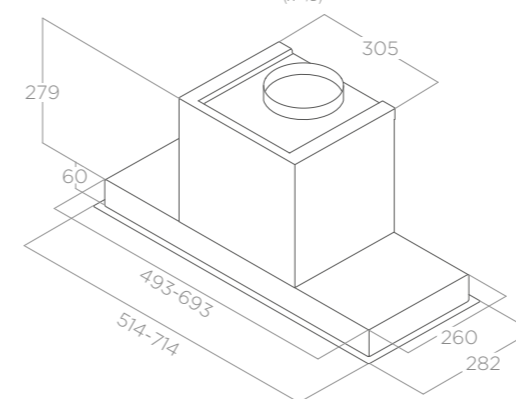

Hidden 2.0 @, gracias a su sistema wireless inteligente, permite que el usuario disponga de más libertad y tiempo para dedicarse a las tareas de cocción. La campana se puede utilizar mediante app o control por voz recibiendo y proporcionando información.

O Hidden 2.0 @ permite ao utilizador sentir-se mais livre e ter mais tempo para se concentrar nas operações de cozedura, graças ao seu sistema wireless (sem fio) inteligente. O exaustor pode ser utilizado através da app ou por comando de voz, recebendo e fornecendo informações.

ILUMINACIÓN ILUMINAÇÃO

Tipo Tipo	STRIP LED 1x7W
Intensidad Intensidade	309 LUX
Temperatura Temperatura	2700 - 6500 K

RENDIMIENTO PERFORMANCE

Mandos Comandos	Control táctil 3V+I Touch control 3V+I
Nivel sonoro min-max Nível de ruído min-max	51 - 67 db(A)
Consumo total Absorção total	277 W

Filtros de grasa de aluminio incluidos Filtros anti-gordura de alumínio incluídos

ACCESORIOS ACESSÓRIOS

Filtro de carbón Filtro de carvão	CFC0140343
Filtro de carbón regenerable Filtro de carvão regenerável	CFC0162221
Difusor de aire Ø150 Difusor de ar Ø150	KIT0162617
Kit de chimenea telescópica h18,5+h18,5 IX Kit de chaminé telescópico h18,5 + h18,5 IX	KIT0141458

MODELO MODELO

HIDDEN 2.0 @ IX/A/52	PRF0164340
HIDDEN 2.0 @ IX/A/72	PRF0164356
HIDDEN 2.0 @ BLGL/A/52	PRF0164361
HIDDEN 2.0 @ BLGL/A/72	PRF0164391



A partir de hoy también las campanas incorporadas están conectadas a la Web

A partir de hoje, até os exaustores de encastrar estão conectados à Web.

ELICA CONNECT

Hidden 2.0 @ es la primera campana integradora conectada en wifi de Elica, un modelo con un diseño extremadamente limpio que hace que el producto se integre completamente en el diseño de su cocina. Con este producto, Elica continúa su camino en el mundo del IdC, haciendo la vida más fácil en la cocina: Hidden 2.0 @ permite más libertad de movimiento y más tiempo para concentrarse en las operaciones de cocina.

La campana se puede manejar a través de la aplicación Elica Connect, a través de la cual se puede activar la aspiración y ajustar la intensidad y el calor de la luz, desde un tono blanco más frío y elegante hasta una luz más cálida y acogedora, creando así la atmósfera deseada.

La aplicación dedicada y extremadamente fácil de usar actualiza al usuario con información útil sobre el estado del producto o sobre cualquier intervención necesaria, como el mantenimiento o la sustitución de los filtros. Además, es posible conectar Hidden 2.0 @ con los altavoces inteligentes más populares para el control por voz.



O Hidden 2.0 @ é o primeiro exaustor de encastrar conectado por Wi-Fi da Elica, um modelo com um design extremamente limpo que torna o produto totalmente integrado no design da sua cozinha.

Com este produto, a Elica continua o seu percurso no mundo da IoT, tornando mais fácil a vida na cozinha: Hidden 2.0 @ permite uma maior liberdade de movimento e mais tempo para se concentrar nas atividades de cozedura.

O exaustor pode ser gerido através da App Elica Connect, mediante a qual é possível ativar a aspiração e ajustar a intensidade e o calor da luz, desde um tom de branco mais frio e elegante, até uma luz mais quente e envolvente, criando assim, a atmosfera desejada.

A App dedicada e extremamente amigável atualiza o utilizador com informações úteis sobre

o estado do produto ou sobre quaisquer intervenções necessárias, como a manutenção ou a substituição de filtros. Além disso, é possível ligar o Hidden 2.0 @ com as colunas inteligentes mais populares para ter o controlo de voz disponível.

Gran rendimiento en una solución de ahorro de espacio
Grande desempenho numa solução que poupa espaço



Hidden 2.0 @ ha sido diseñada para asegurar el mejor rendimiento en un espacio pequeño. Sus dimensiones reducidas, de hecho, permiten aprovechar el espacio en el mueble, muy útil para guardar tarros o libros de recetas.

La campana se convierte en una parte integral del espacio y garantiza un excelente rendimiento gracias a un sistema de aspiración perimetral que permite una perfecta extracción de humos.

Una Strip Led ilumina la cocina de forma difusa y uniforme y permite ajustar tanto la intensidad de la luz como la tonalidad del color, desde un tono blanco más frío a una luz más cálida, para tener siempre la atmósfera adecuada y el mejor confort visual.



Hidden 2.0 @ foi projetado para garantir o melhor desempenho de funcionamento num curto espaço. A reduzida dimensão do espaço interno, na verdade, permite poder ainda usufruir do espaço do armário de parede, muito útil para guardar frascos ou livros de receitas.

O exaustor torna-se parte integrante do espaço e garante um excelente rendimento graças a um sistema de aspiração perimetral que permite uma perfeita captação dos fumos.

Uma barra de LED ilumina a placa de forma difusa e uniforme e permite ajustar a intensidade da luz bem como a tonalidade de cor, desde um tom de branco mais frio até uma luz mais quente, para ter sempre a atmosfera adequada e o melhor conforto visual.

La linealidad en la cocina Linearidade na cozinha

Hidden 2.0 @ ha sido diseñada para desaparecer en el mueble. El panel central, de vidrio o acero, oculta las partes funcionales del producto, manteniendo la estética limpia e integrándose perfectamente en el armario. El resultado es un efecto lineal de la cocina, sin elementos de discontinuidad, perfecto para los amantes de un estilo sobrio y esencial.

O Hidden 2.0 @ foi projetado para desaparecer nos armários de parede. O painel central, em vidro ou aço, esconde as partes funcionais do produto, mantendo a estética limpa e integrando-se perfeitamente no armário. O resultado é um efeito linear da cozinha, sem elementos de descontinuidade, perfeito para quem ama um estilo sóbrio e essencial.



HIDDEN ADVANCE IX



HIDDEN ADVANCE BL MAT



HIDDEN ADVANCE

DESIGN FABRIZIO CRISÀ

60 - 80 cm

Aspirante Aspirante

Acero inoxidable, negro mate

Aço inoxidável, preto mate

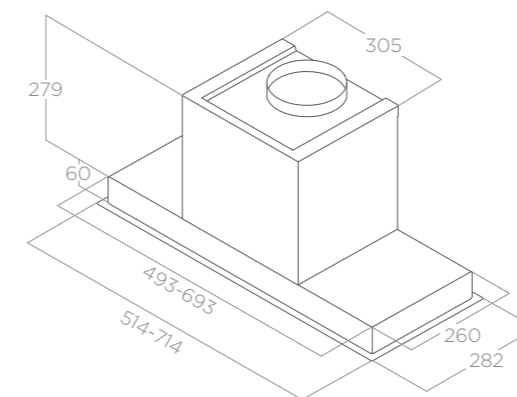

La campana está equipada con la función Airmatic que gracias a un sensor inteligente permite su encendido con total autonomía. Esto asegura un aire limpio en la casa en todo momento del día y una mayor protección del mueble superior y de los demás muebles de cocina. O exaustor é equipado com a função Airmatic que, graças a um sensor inteligente, permite sua ignição em total autonomia. Isto garante ar limpo em casa por todo o dia, e maior proteção do armário de parede e móveis de cozinha.

ILUMINACIÓN ILUMINAÇÃO

Tipo Tipo	STRIP LED 1x7W
Intensidad Intensidade	477 LUX
Temperatura Temperatura	3000-3500-4000 K

RENDIMIENTO PERFORMANCE

Mandos Comandos	Pulsantiera elettronica 3V+I 3S+B Electronic push button
Nivel sonoro min-max Nível de ruído min-max	51 - 67 db(A)
Consumo total Absorção total	277 W

Filtros de grasa de aluminio incluidos Filtros anti-gordura de alumínio incluidos

ACCESORIOS ACESSÓRIOS

Filtro de carbón Filtro de carvão	CFC0140343
Filtro de carbón regenerable Filtro de carvão regenerável	CFC0162221
Difusor de aire Ø150 Difusor de ar Ø150	KIT0162617
Kit de chimenea telescópica h18,5+h18,5 IX Kit de chaminé telescópico h18,5 + h18,5 IX	KIT0141458

MODELO MODELO

HIDDEN ADVANCE IX/A/52	PRF0180299
HIDDEN ADVANCE IX/A/72	PRF0182867
HIDDEN ADVANCE BL MAT/A/52	PRF0183971
HIDDEN ADVANCE BL MAT/A/72	PRF0184107



HIDDEN 2.0 IXGL



HIDDEN 2.0 IX



HIDDEN 2.0

DESIGN FABRIZIO CRISÀ

60 - 80 cm

Aspirante Aspirante

Acero inoxidable, acero inoxidable + vidrio blanco

Aço inoxidável, aço inoxidável + vidro branco

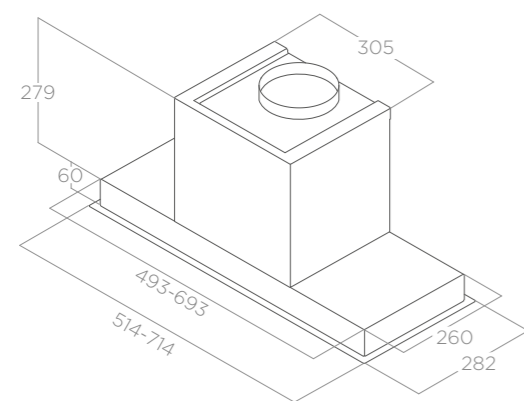

	ILUMINACIÓN	ILUMINAÇÃO
Tipo Tipo	Strip Led 1x7 W	
Intensidad Intensidade	365 LUX	
Temperatura Temperatura	3500 K	

	RENDIMIENTO	PERFORMANCE
Mandos Comandos	Control táctil 3V+I	Touch Control 3V+I
Nivel sonoro min-max	51 - 67 db(A)	
Nível de ruído min-max		
Consumo total	277 W	
Absorção total		

Filtros de grasa de aluminio incluidos Filtros anti-gordura de alumínio incluídos

	ACCESORIOS	ACESSÓRIOS
Filtro de carbón Filtro de carvão	CFC0140343	
Filtro de carbón regenerable Filtro de carvão regenerável	CFC0162221	
Difusor de aire Ø150	KIT0162617	
Difusor de ar Ø150		
Kit de chimenea telescópica h18,5+h18,5 IX	KIT0141458	
Kit de chaminé telescópico h18,5 + h18,5 IX		

	MODELO	MODELO
HIDDEN 2.0 IX/A/52	PRF0092333A	
HIDDEN 2.0 IX/A/72	PRF0095073A	
HIDDEN 2.0 IXGL/A/52	PRF0097676A	
HIDDEN 2.0 IXGL/A/72	PRF0097708A	



LANE BL MAT



LANE IX



LANE WH

LANE

DESIGN FABRIZIO CRISÀ

60 - 80 cm

Aspirante Aspirante

Acero inoxidable, blanco, negro mate

Aço inoxidável, branco, preto mate

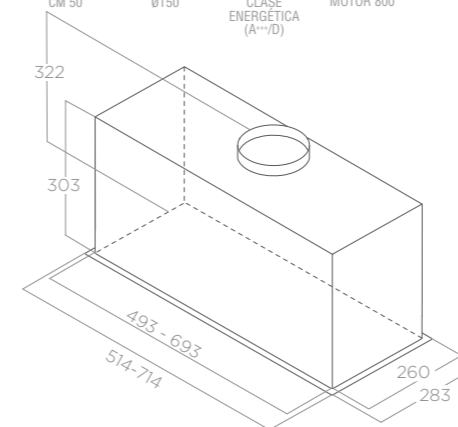

El producto está equipado con un sistema de fijación patentado que consta de 2 cierres laterales que permiten fijar, desde abajo, con tan sólo 2 tornillos la campana al mueble en menos de un minuto. O produto tem ainda um sistema de fixação patenteado, composto por 2 ganchos laterais que permitem fixar por baixo o exaustor ao móvel com apenas 2 parafusos, em menos de um minuto.

	ILUMINACIÓN	ILUMINAÇÃO
Tipo Tipo	STRIP LED 1x7W	
Intensidad Intensidade	365 LUX	
Temperatura Temperatura	3500 K	

	RENDIMIENTO	PERFORMANCE
Mandos Comandos	Control táctil 3V+I	Touch Control 3V+I
Nivel sonoro min-max	49 - 65 db(A)	
Nível de ruído min-max		
Consumo total	257 W	
Absorção total		

Filtros de grasa de aluminio incluidos Filtros anti-gordura de alumínio incluídos

	ACCESORIOS	ACESSÓRIOS
Filtro de carbón Filtro de carvão	CFC0140343	
Filtro de carbón regenerable Filtro de carvão regenerável	CFC0162221	
Difusor de aire Ø150	KIT0162617	
Difusor de ar Ø150		

	MODELO	MODELO
LANE IX/A/52	PRF0157333	
LANE IX/A/72	PRF0157377	
LANE WH/A/52	PRF0157357	
LANE WH/A/72	PRF0157394	
LANE BL MAT/A/52	PRF0165830	
LANE BL MAT/A/72	PRF0165834	



FOLD S

ELICA DESIGN CENTER

60 - 80 cm
Aspirante Aspirante
Acero inoxidable
Aço inoxidável

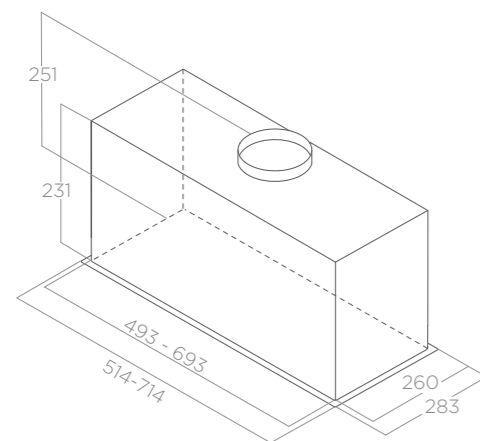

ILUMINACIÓN ILUMINAÇÃO	
Tipo Tipo	STRIP LED 1X7W
Intensidad Intensidade	477 LUX
Temperatura Temperatura	3500 K

RENDIMIENTO PERFORMANCE	
Mandos Comandos	Control táctil 3V+I Touch Control 3V+I
Nivel sonoro min-max Nível de ruído min-max	53 - 66 db(A)
Consumo total Absorção total	257 W

Filtros de grasa de acero inoxidable incluidos Filtros anti-gordura em aço inoxidável incluídos

ACCESORIOS ACESSÓRIOS	
Filtro de carbón Filtro de carvão	CFC0140343
Filtro de carbón regenerable Filtro de carvão regenerável	CFC0162221
Difusor de aire Ø150 Difusor de ar Ø150	KIT0162617

MODELO MODELO	
FOLD S IX/A/52	PRF0181962
FOLD S IX/A/72	PRF0181963



FOLD

ELICA DESIGN CENTER

60 - 80 cm
Aspirante Aspirante
Silver, negro
Silver, preto

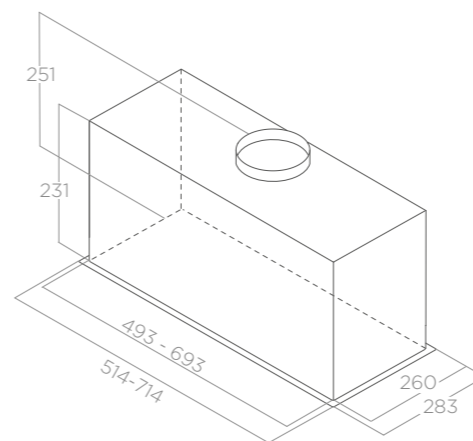

ILUMINACIÓN ILUMINAÇÃO	
Tipo Tipo	LED 2X2.1W
Intensidad Intensidade	221 LUX
Temperatura Temperatura	3500 K

RENDIMIENTO PERFORMANCE	
Mandos Comandos	Botonera soft light 3V Botoneira soft light 3V
Nivel sonoro min-max Nível de ruído min-max	46 - 65 db(A)
Consumo total Absorção total	180 W

Filtros de grasa de acero inoxidable incluidos Filtros anti-gordura em aço inoxidável incluídos

ACCESORIOS ACESSÓRIOS	
Filtro de carbón Filtro de carvão	CFC0140343
Filtro de carbón regenerable Filtro de carvão regenerável	CFC0162221
Difusor de aire Ø150 Difusor de ar Ø150	KIT0162617

MODELO MODELO	
FOLD GR/A/52	PRF0180808
FOLD GR/A/72	PRF0180820
FOLD BL/A/52	PRF0181960
FOLD BL/A/72	PRF0181961



ERA S

ELICA DESIGN CENTER

60 - 80 cm
Aspirante Aspirante
Acero inoxidable Aço inoxidável

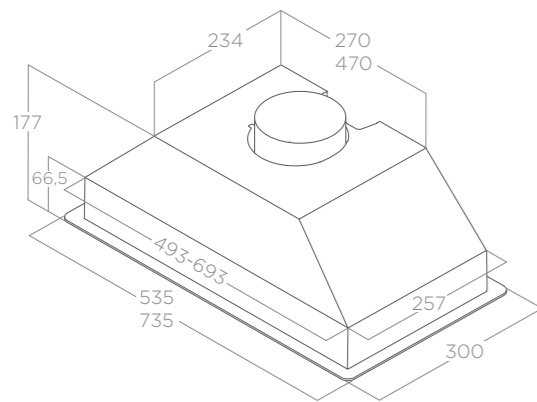
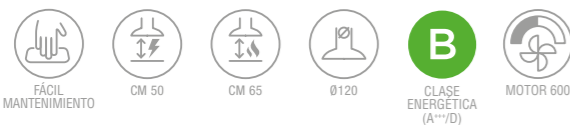

ILUMINACIÓN ILUMINAÇÃO	
Tipo Tipo	Led 2x3 W
Intensidad Intensidade	73 LUX
Temperatura Temperatura	2700 K
RENDIMIENTO PERFORMANCE	
Mandos Comandos	Rotativo mecánico 3V Rotativo mecânico 3V
Nivel sonoro min-max Nível de ruído min-max	57 - 68 db(A)
Consumo total Absorção total	121 W

Filtros de grasa de acero inoxidable incluidos Filtros anti-gordura em aço inoxidável incluído

ACCESORIOS ACESSÓRIOS	
Filtro de carbón Filtro de carvão	CFC0141571

MODELO MODELO	
ERA S IX/A/52	PRF0142886
ERA S IX/A/72	PRF0142744



ERA C

ELICA DESIGN CENTER

60 - 80 cm
Aspirante Aspirante
Acero inoxidable Aço inoxidável

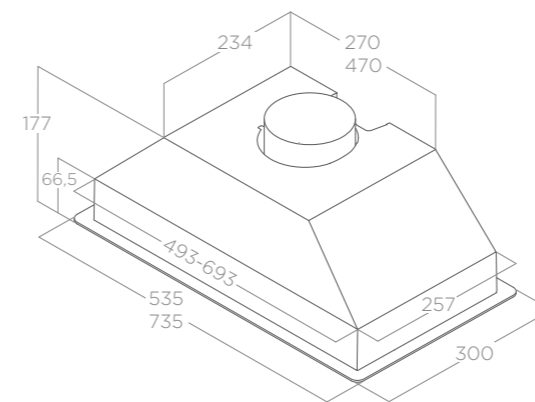

ILUMINACIÓN ILUMINAÇÃO	
Tipo Tipo	Led 2x3 W
Intensidad Intensidade	73 LUX
Temperatura Temperatura	2700 K
RENDIMIENTO PERFORMANCE	
Mandos Comandos	Pulsador mecánico 3V Botoneira mecânica 3V
Nivel sonoro min-max Nível de ruído min-max	62 - 67 db(A)
Consumo total Absorção total	146 W

Filtros de grasa de aluminio incluidos Filtros anti-gordura de alumínio incluídos

ACCESORIOS ACESSÓRIOS	
Filtro de carbón Filtro de carvão	CFC0141571

MODELO MODELO	
ERA C IX/A/52	PRF0142723
ERA C IX/A/72	PRF0142741



ELITE 35 STD GRIX

ELITE 35 GRIX

ELITE 35

ELICA DESIGN CENTER

60 - 90 cm
Aspirante Aspirante
Silver + acero inoxidable
Silver + aço inoxidável

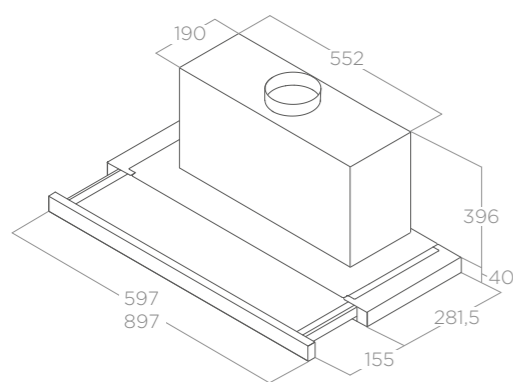

El frente del producto se puede quitar fácilmente y reemplazar con otro de igual medida personalizado con el mismo acabado usado para el revestimiento de los muebles de la cocina.
A parte frontal do produto pode ser facilmente removida e substituída por uma de tamanho igual personalizada com o mesmo acabamento usado no revestimento dos móveis da cozinha.

ILUMINACIÓN ILUMINAÇÃO	
Tipo Tipo	Led 2x3 W
Intensidad Intensidade	49 LUX
Temperatura Temperatura	2700 K

RENDIMIENTO PERFORMANCE		
Mandos Comandos	Control táctil 3V+I Botoneira eletrónica 3V+I	STD Pulsador mecánico 3V Botoneira mecânica 3V
Nivel sonoro min-max Nível de ruído min-max	46 - 63 db(A)	52 - 58 db(A)
Consumo total Absorção total	206 W	126 W

Filtros de grasa de aluminio incluidos Filtros anti-gordura de alumínio incluídos

ACCESORIOS ACESSÓRIOS		
Filtro de carbón Filtro de carvão	CFC0140075	
Difusor de aire Ø150 Difusor de ar Ø150	KIT0162617	

MODELO MODELO		
ELITE 35 GRIX/A/90	PRF0139069	
ELITE 35 GRIX/A/60	PRF0139077	
ELITE 35 STD GRIX/A/60	PRF0166641	
ELITE 35 STD GRIX/A/90	PRF0166636	



ELITE 14 LUX GRIX

ELITE 14 LUX WH

ELITE 14

ELICA DESIGN CENTER

60 - 90 cm
Aspirante Aspirante
Silver + acero inoxidable, blanco
Silver + aço inoxidável, branco

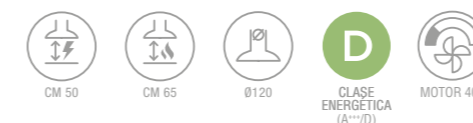

ILUMINACIÓN ILUMINAÇÃO	
Tipo Tipo	Led 2x3 W
Intensidad Intensidade	73 LUX
Temperatura Temperatura	2700 K

RENDIMIENTO PERFORMANCE	
Mandos Comandos	Pulsador mecánico 3V Botoneira mecânica 3V
Nivel sonoro min-max Nível de ruído min-max	46 - 62 db(A)
Consumo total Absorção total	121 W

Filtros de grasa de aluminio incluidos Filtros anti-gordura de alumínio incluídos

ACCESORIOS ACESSÓRIOS		
Filtro de carbón Filtro de carvão	CFC0141571	

MODELO MODELO	
ELITE 14 LUX GRIX/A/60	PRF0037989B
ELITE 14 LUX GRIX/A/90	PRF0037992B
ELITE 14 LUX WH/A/60	PRF0037990B
ELITE 14 LUX WH/A/90	PRF0037993B

